

Bastelarbeit: Schatztruhe aus Holz

1. Materialliste (pro Schatztruhe)

a) Pappel-Sperrholz 6 mm dick

- 2 St. 150 * 100 mm (Boden und Deckeloberteil, Deckeloberteil mit 6 mm Bohrung)
- 2 St. 150 * 60 mm (Seitenteile lang)
- 2 St. 88 * 60 mm (Seitenteile kurz)
- 1 St. 138 * 88 mm (Deckelunterteil mit 6 mm Bohrung)

b) Sonstiges

- 1 St. Holzkugel 25 mm mit 6 mm Bohrung
- 1 St. Holzdübel 6 * 40 mm
- 4 St. runde Holzscheiben 15 mm und 11 mm dick

2. Werkzeugliste

- Schleifpapier
- Holzleim (express)
- Bohrmaschine mit 6 mm Holzbohrer
- verschiedene Holzlasuren (auf Wasserbasis)
- Pinsel
- alte Lappen
- alte Zeitung als Unterlage

3. Arbeitsschritte

- alle Holzbrettchen an den Sägekanten mit dem Schleifpapier schleifen
- die beiden langen und kurzen Seitenteile passgenau auf die Bodenplatte leimen (s. Zeichnung <SCHATZ02>)
- mittig in die beiden Deckelplatten je ein 6 mm Loch bohren
- den Deckel lt. Zeichnung <SCHATZ03> zusammenleimen
- zum Schluss noch unter jede Ecke des Bodens eine runde Holzscheibe (15 mm) leimen (etwas von den Außenkanten nach innen versetzt, s. Zeichnung <SCHATZ01>)

4. Gestaltung

- alle Flächen gut schleifen
- Flächen mit einem Lappen entstauben
- die Außenseiten mit der gewünschten Holzlasur farblich gestalten
- vor dem zweiten Anstrich die Flächen noch einmal leicht anschleifen
- beim letzten Anstrich die überschüssige Farbe mit einem alten Lappen abwischen, dadurch erhält man eine bessere Oberfläche und die Holzmaserung tritt deutlicher hervor

5. Zeitrahmen

- ca. 2 Stunden

Achim Kepper, Ennepetal

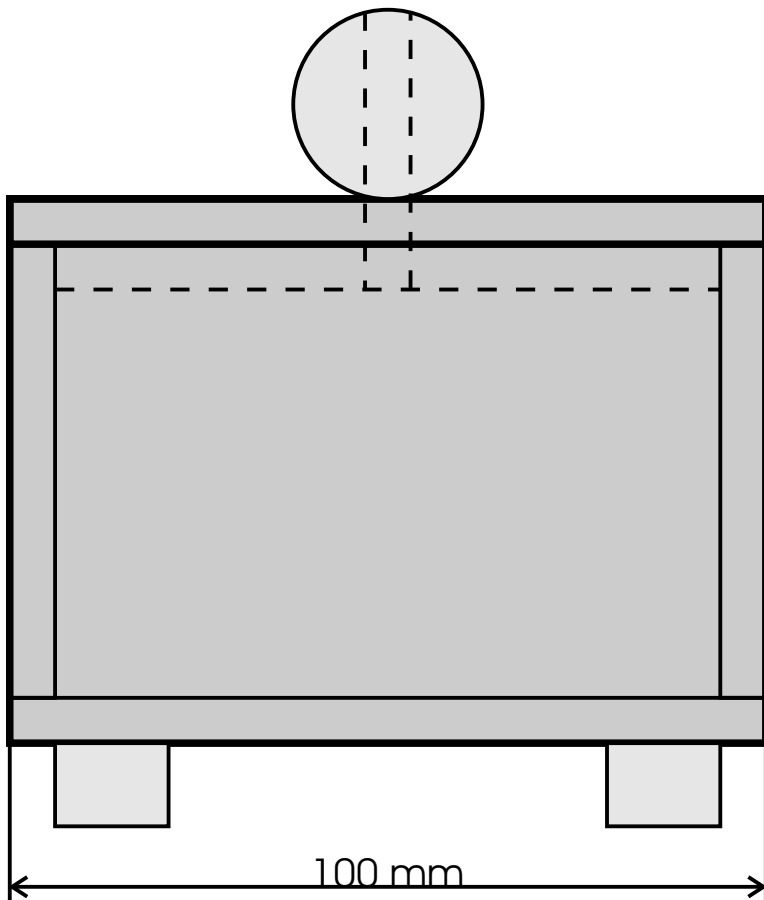
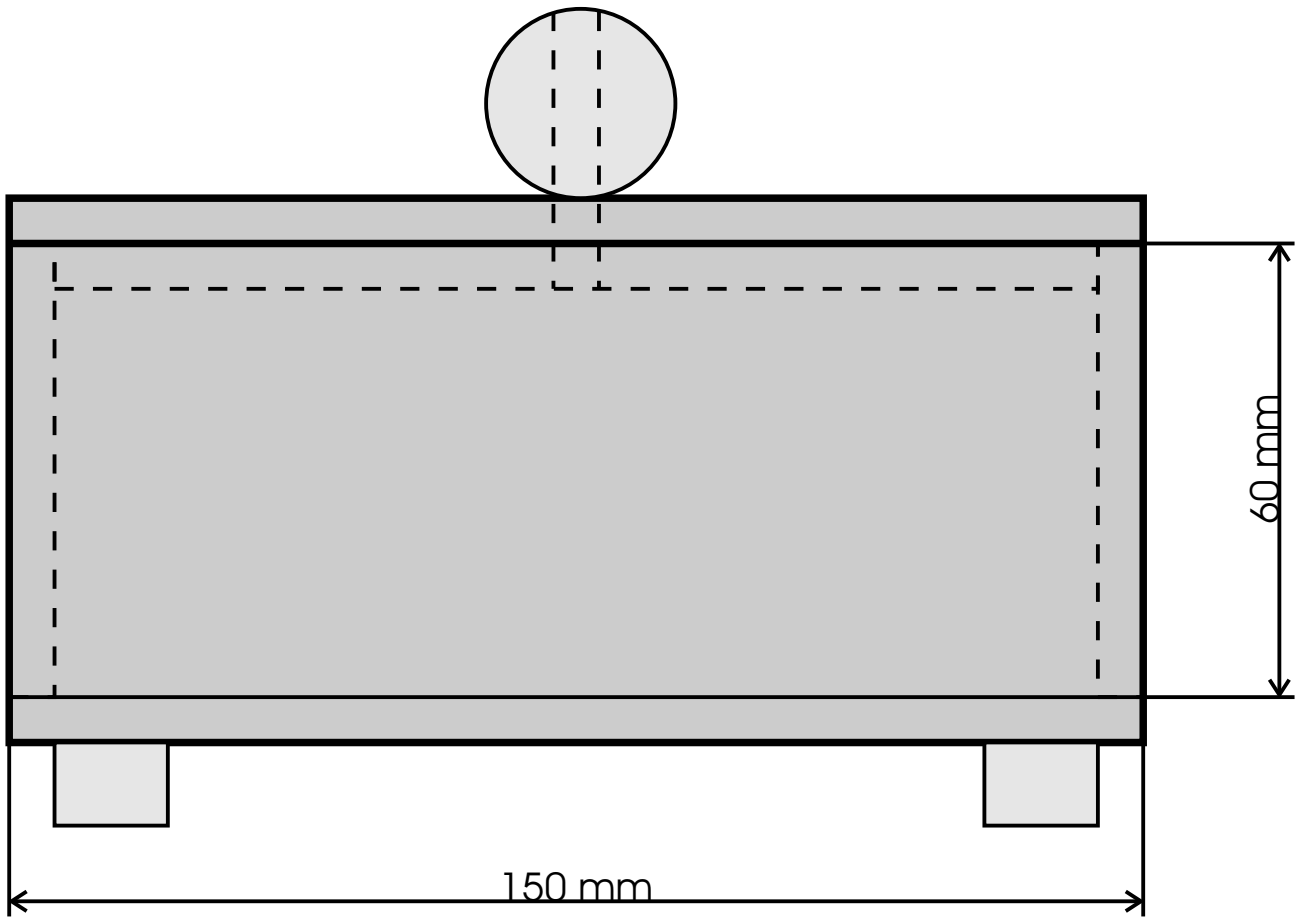

SCHATZ01
Maßstab 1:1

Zusammenbau des Unterteils

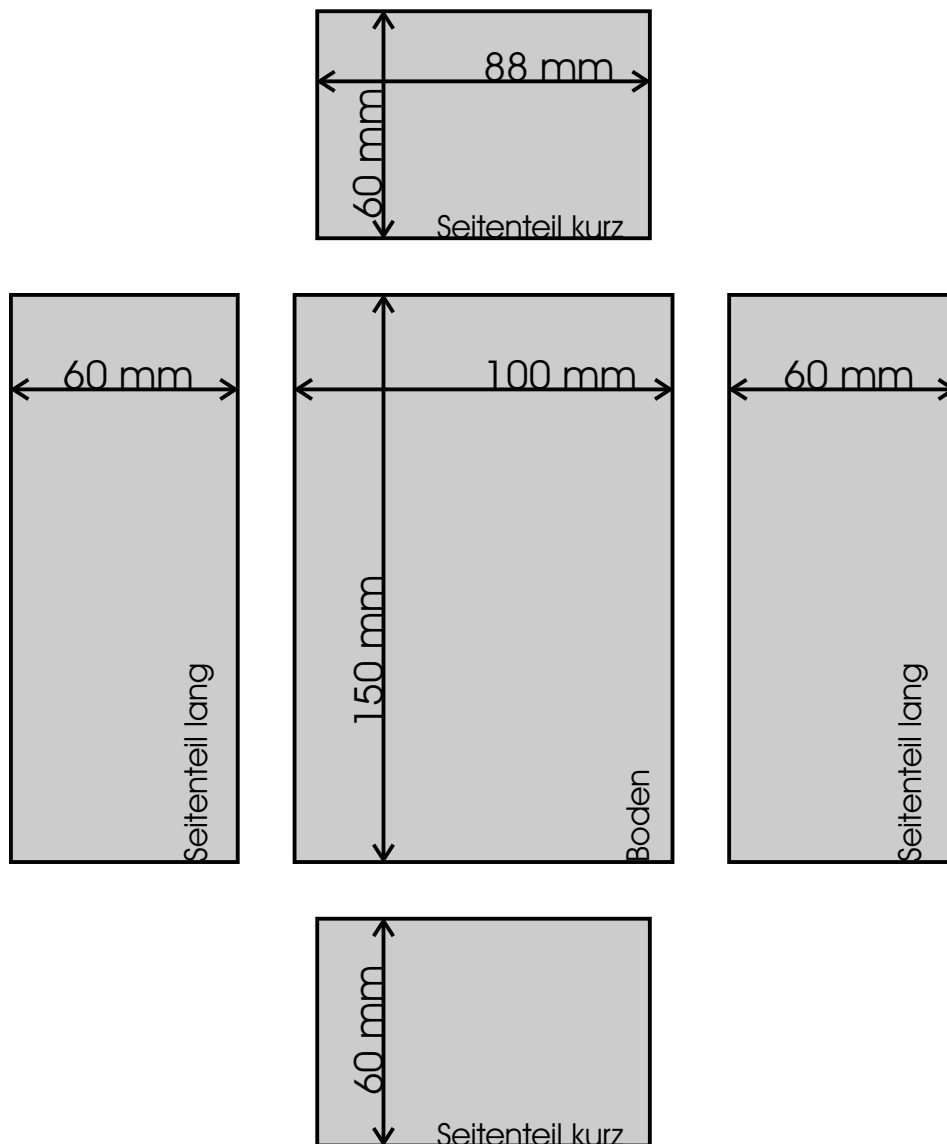

SCHATZ02, Maßstab 1:2

Zusammenbau des Deckels

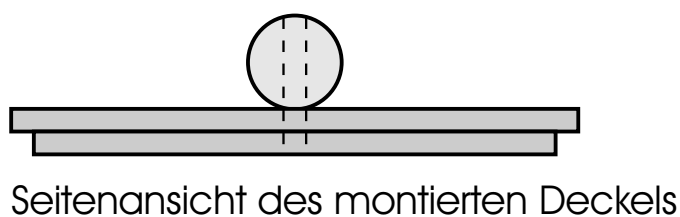
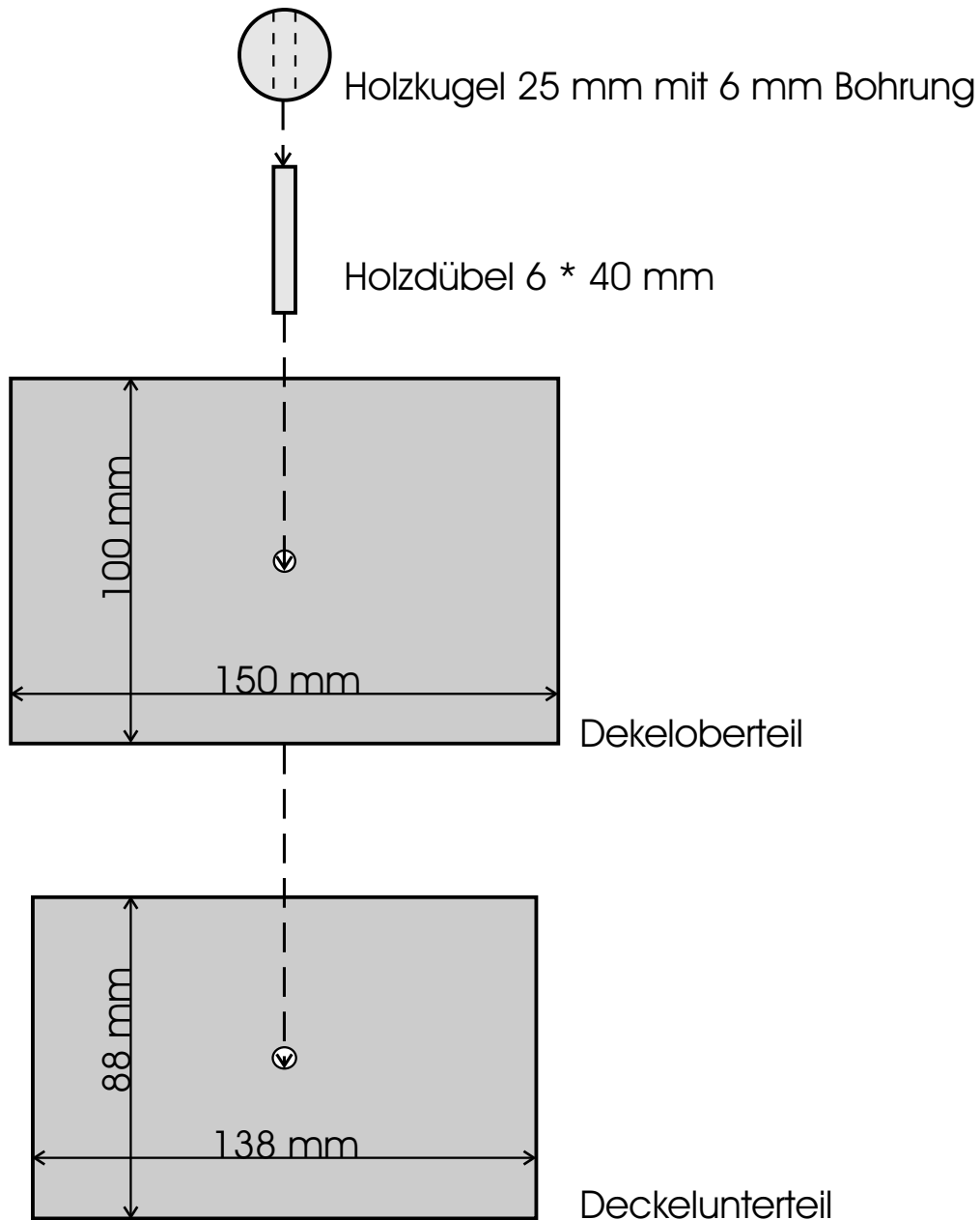

SCHATZ03
Maßstab 1:2